

Gyptone

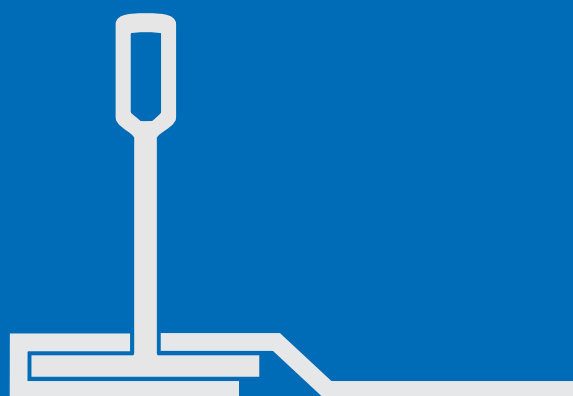

Monteringsvejledning kant A, E15 og D1
– skinnesystem T-15 og T-24

Nedhængte Systemlofter

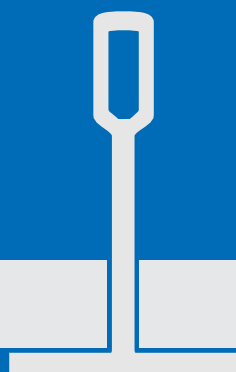
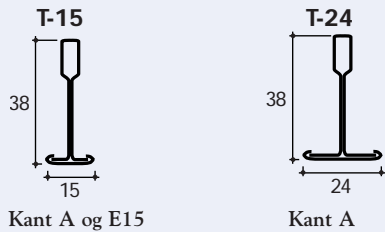

Kant A og E15

Kant A

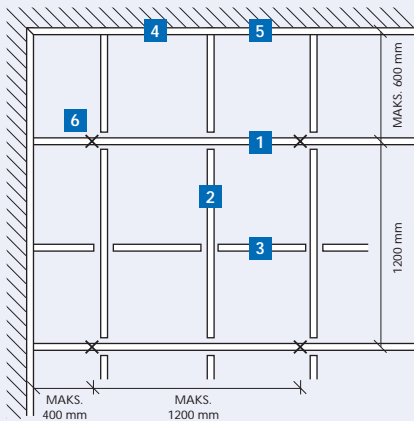

Plan af skinnesystem

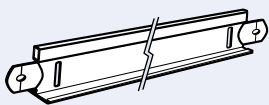

1 Bæreprofil

L: T-15 3000 mm
L: T-24 3600 mm

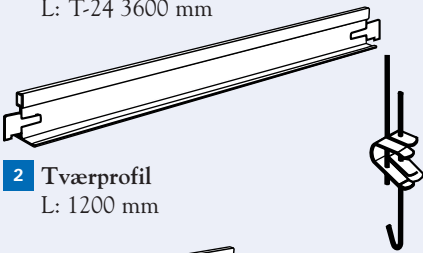

2 Tværprofil

L: 1200 mm

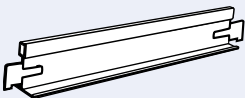

3 Tværprofil

L: 600 mm

6 Justerbare stropper
for længder mellem 90-1500 mm

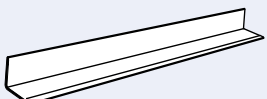

4 Kantliste

L: 3000 mm

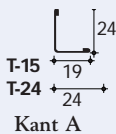

5 Skyggekantliste

L: 3000 mm

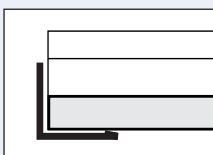
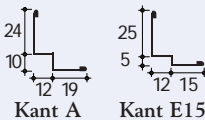

Kant A
Bæreprøfilen lægges på kantlisten.

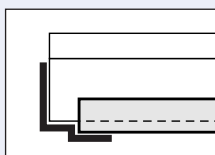

Kant E15
Bæreprøfilen lægges på skyggekantlistens øverste vandrette kant.

Kant A og E15, synligt skinnesystem T-15 og T-24

Montering af skinnesystem

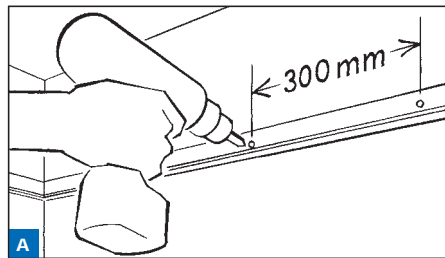

Kantlistens placering afmærkes med vaterpas/snoreslag og monteres med skrue med fladt baghoved passende til underlaget pr. maks. 300 mm. Monter ikke kantlister med længder kortere end 300 mm. Ved hjørnesamlinger skæres profilerne i tæt gåring. Ved ujævnt underlag monteres en tynd træliste bag kantskinne.

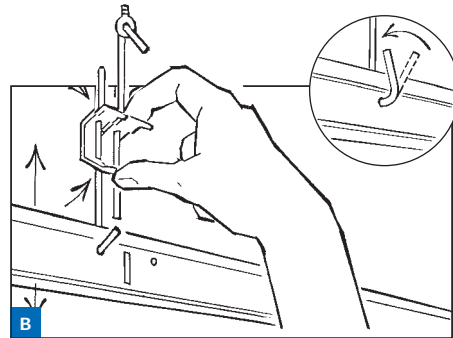

Stropper til bæreprøfil placeres i rækker pr. 1200 mm. Første bæreprøfil maks. 600 mm fra væg. Første strop i bæreprøfil maks. 400 mm fra væg. Øvrige stropper pr. maks. 1200 mm. Se ill. til venstre. Stroppens krog klemmes sammen med en tang.

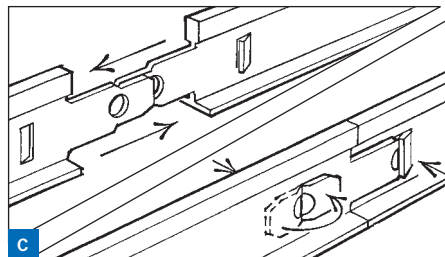

Ved længdesamling af bæreprøfil skal koblinger skubbes sammen og vrides for sammenlåsning af profilerne. Stropper justeres, så alle bæreprøfil er i højde ca. svarende til den anvendte kantliste, se ill. nederst til venstre.

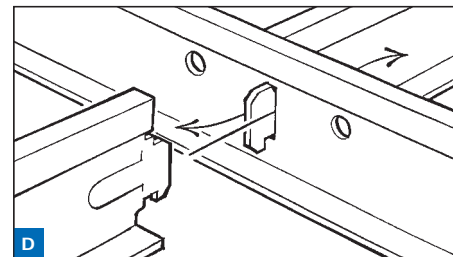

Ved montering af tværprofiler placeres hage altid i slidsens højre side set fra montagesiden. Tværprofil 2 monteres pr. 600 mm. Derimellem monteres tværprofil 3. Se ill. yderst til venstre. Yderste tværprofiler mod væg tilpasses i længden. Skinnesystemet justeres til korrekt højde.

Montering af loftplader

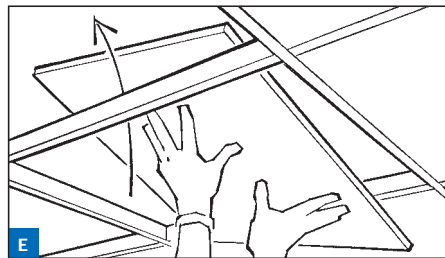

Ved oplægning af Gyptoneplader anvendes bomuldshandsker. Pladerne løftes vinklet gennem skinnesystemet og sænkes på plads. Bemærk at alle Gyptoneplader er retningsbestemte (se monteringsvejledning i Gyptonepakken). Alle installationsarbejder bør være afsluttet inden montering af pladerne.

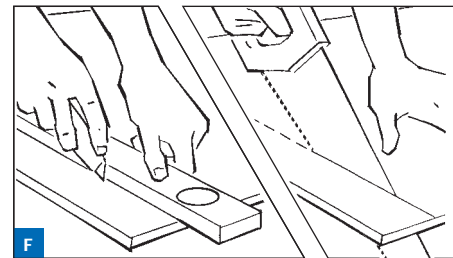

Tilskæring af friseplader mod væg foretages enten med kniv eller sav. Ved anvendelse af kniv skæres først igennem forsidekartonen, derefter knækkes pladen, og der foretages en gennemskæring af bagsidekartonen. Ved savning foretages snittet fra pladens forside. Friseplader bør skæres maks. 5 mm i undermål.

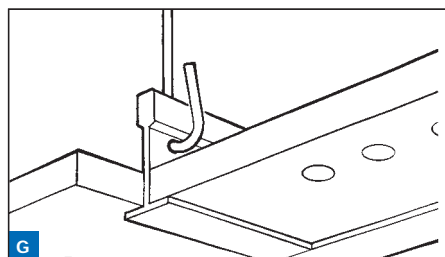

Gyptoneplader kant A, monteret i synligt T-15 eller T-24 skinnesystem.

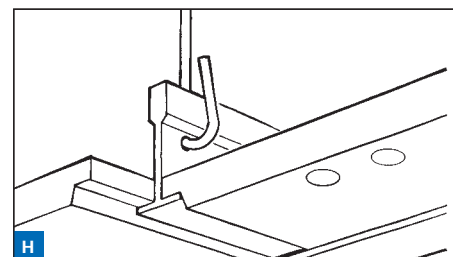

Gyptoneplader kant E15, monteret i synligt T-15 skinnesystem.

Kant D1, skjult skinnesystem T-24

Montering af skinnesystem

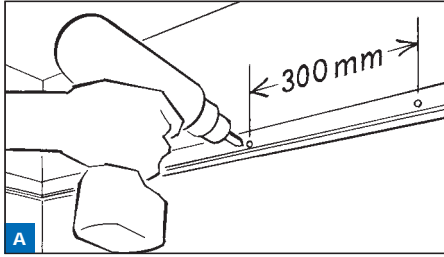

Kantlistens placering afmærkes med vaterpas/ snoreslag og monteres med skrue med fladt baghoved passende til underlaget pr. maks. 300 mm. Monter ikke kantlister med længder kortere end 300 mm. Ved hjørnesamlinger skæres profilerne i tæt gæring. Ved ujævnt underlag monteres en tynd træliste bag kantskinnen.

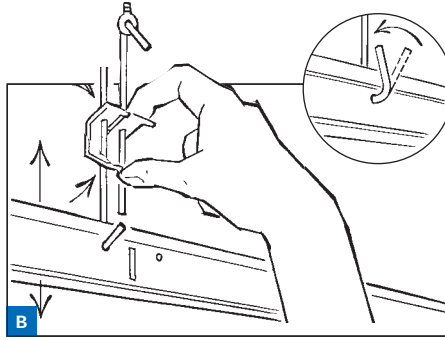

Stropper til bæreprøfer placeres i rækker pr. 600 mm. Første bæreprøfil 200-600 mm fra væg. Første strop i bæreprøfil maks. 100 mm fra væg. Øvrige stropper pr. maks. 1200 mm. Se ill. til højre. Stroppens krog klemmes sammen med en tang.

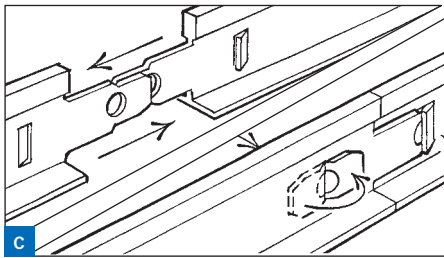

Ved længdesamling af bæreprøfer skal koblinger skubbes sammen og vrides for sammenlåsning af profilerne. Stropper justeres, så alle bæreprøfer er hævet ca. 15 mm over kantlisten, se ill. nederst til højre.

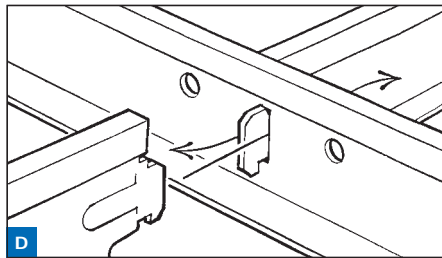

Ved montering af afstandsprofil (cc 1200 mm) placeres hage altid i slidsens højre side set fra montagesiden. Første afstandsprofil ved første strop, se ill. yderst t.h. Afstandsprofiler mod væg tilpasses. Skinnesystemet justeres til korrekt højde. Hvert 5. bæreprøfil og alle afstandsprofiler mod væg fastgøres til væg med vinkelbeslag efter montering af alle hele loftplader.

Montering af loftplader

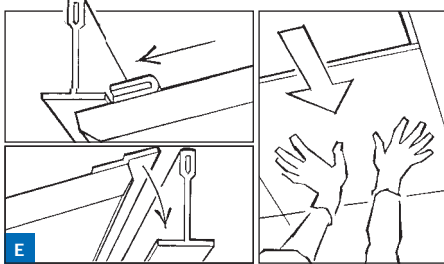

Ved ophængning af Gyptoneplader anvendes bomuldshandsker. Pladerne løftes vinkelret op over skinnesystemet og placeres. Herefter skydes/skubbes pladerne på plads i bæreprøflets retning. Undgå at ridse pladerne. Alle installationsarbejder bør være afsluttet inden montering af pladerne. Ophængning opstartes altid fra rummets midte.

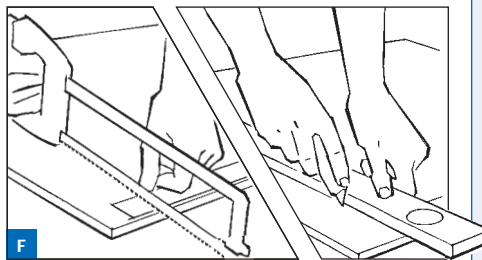

Friseplader: Forsiden af pladen opmærkes. Z og U profilet på bagsiden afkortes med nedstryger. Pladen vendes og tilskæres med kniv eller sav. Ved anvendelse af kniv skæres igennem forsidekartonen, derefter knækkes pladen og bagsidekartonen gennemskæres. Ved savning foretages snittet fra pladens forside. **Friseplader må skæres maks. 2 mm i undermål.**

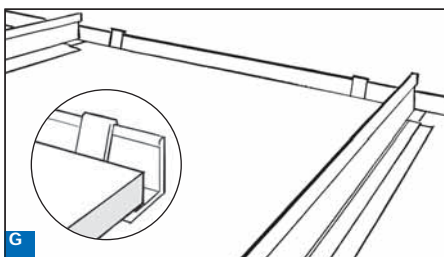

Ved montering af friseplader mod væg monteres 2 stk. vægfjedre pr. plade. Fjederens korte side skal presses ned mellem kantliste og væg. Se ill. nederst til højre.

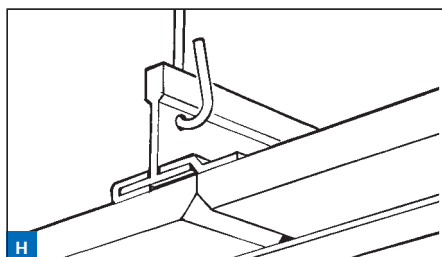

Gyptoneplader kant D1, monteret i skjult T-24 skinnesystem.

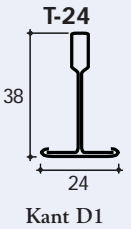

Kant D1

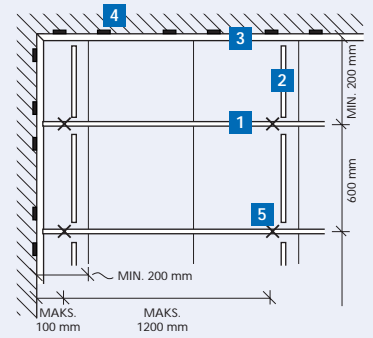

Plan af skinnesystem

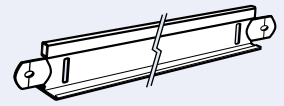

1 Bæreprøfil
L: 3600 mm

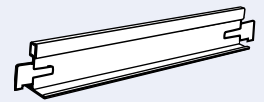

2 Afstandsprofil
L: 600 mm
cc 1200 mm

NB!
Gyptone afstandsprofil skal altid anvendes.

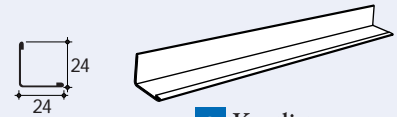

3 Kantliste
L: 3000 mm



4 Vægfjeder



5 Justerbare stropper
for længder mellem
90-1500 mm

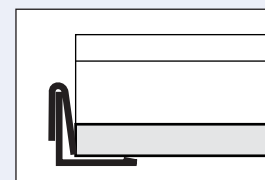

Kant D1
Bæreprøflet hæves
15 mm i forhold til
kantlisten.

Produktbeskrivelse: Kant A

Gyptone kant A er et færdigmalet, demonterbart akustikloft monteret i et synligt skinnesystem (T-15 eller T-24). Gyptoneplader og skinnesystem er placeret i samme plan. Skinnesystemets synlige bredde er 15 eller 24 mm. Farve skinnesystem: RAL 9010 (hvid). Farve Gyptoneplader: NCS 0500 (hvid). Glansværdi 5-9 jf. ISO 2813. Gyptoneplader er perforerede eller uperforerede gipsplader i tykkelse 12,5 mm.

Produktbeskrivelse: Kant E15

Gyptone kant E15 er et færdigmalet, demonterbart akustikloft monteret i et synligt skinnesystem (T-15). Gyptonepladerne er forsænket 5 mm under skinnesystemet. Skinnesystemets synlige underside er på 15 mm. Farve skinnesystem: RAL 9010 (hvid). Farve Gyptoneplader: NCS 0500 (hvid). Glansværdi 5-9 jf. ISO 2813. Gyptoneplader er perforerede eller uperforerede gipsplader i tykkelse 12,5 mm.

Produktbeskrivelse: Kant D1

Gyptone kant D1 er et færdigmalet, demonterbart akustikloft monteret i skjult skinnesystem (T-24). Gyptonepladerne er monteret under skinnesystemet. Farve Gyptoneplader: NCS 0500 (hvid). Glansværdi 5-9 jf. ISO 2813. Gyptonepladerne er perforerede eller uperforerede gipsplader i tykkelse 12,5 mm. **Bemærk: ved ønske om hyppige inspektioner over dette loft, bør en egentlig loftlem monteres.**

Fugt- og varmpåvirkninger

Gyptoneplader påvirkes af rummets luftfugtighed, og pladernes styrke reduceres ved temperaturer over 45 °C. For yderligere information henvises til Gyptone brochure 7.2 "Drift og vedligeholdelse".

Mindste nedhængningshøjde

For at sikre at pladerne kan monteres ubesværet i skinnesystemet, skal afstanden mellem skinnesystemets underkant og overliggende bygningsdel være min. 100 mm.

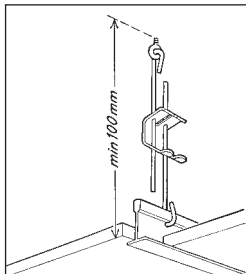

Belastning

Maksimal jævnt fordelt last på bæreprøfer:
Kant A: 5 kg/m for T-15 mm skinnesystem
og 7 kg/m for T-24 skinnesystem.

Kant E15: 5 kg/m
Kant D1: 2 kg/m

Maksimal punktbelastning på skinnesystem:

Kant A og E15: 3 kg
Kant D1: 0,5 kg

Maksimal punktbelastning af plade ved maks. 2 mm nedbøjning:

Kant A og E15: 3 kg
Kant D1: 1 kg

Friser, tilslutninger m.v.

Gyproc har udarbejdet forskellige forslag til friseløsninger som f.eks. faste friser. Der henvises til brochuren "Gyptone Standard-detajler", der indeholder forslag til friseløsninger, vægttilslutninger, niveauspring m.v.

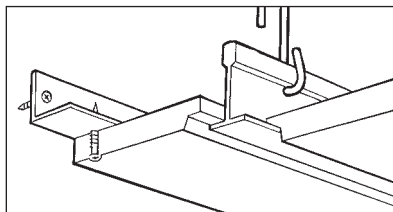

Tjekliste for arbejds gange

- Opmærkning til kantliste (vandret niveau).
- Fastgør kantliste.
- Opmærkning til stropper.
- Ophæng stropper.
- Ophæng bæreprøfer.
- Forlængelse af bæreprøfer låses sammen.
- Bæreprøferne justeres i højden.
- Klem stroppernes kroge sammen med tang.
- Monter tværprofiler/afstandsprofiler.
- Finjuster hele skinnesystemet til vandret niveau.
- Oplæg alle hele loftplader – anvend bomulds-handsker.
- Fastgør skinnesystemet til vægge med vinkler (kant D1).
- Tildan friseplader mod væg.
- Monter fjedre mellem væg og kantliste (kant D1).
- Oplæg friseplader – anvend bomulds-handsker.
- Kontroller at alle plader er hele og rene.

Gyptonemappe – henvisninger:

Produkter og mønstre:	afsnit 4
Kanter og skinnesystemer:	afsnit 5
Produktegenskaber:	afsnit 6
Montering, drift og vedligeholdelse:	afsnit 7
Tekniske detaljer:	afsnit 8

Gyproc A/S

Hareskovvej 12
4400 Kalundborg
Tlf. 59 57 03 30
Fax: 59 57 03 01
www.gyproc.dk



Dansk Indeklimamærkning

Gyproc er tilsluttet Dansk Indeklima Mærkning. Gyptone loftprodukter er afprøvede og certificerede i henhold til standarden for loftprodukter.



ISO 9001

Gyprocs kvalitetssystem for produktion, markedsføring og udvikling er ISO 9001 certificeret.



ISO 14001

ISO 14001 er den internationale standard for miljøstyring. Gyproc A/S i Danmark er miljøcertificeret i.h.t. ISO 14001.

